

- D** Kupplungskugel mit Halterung
- DK** Anhængertræk
- E** Enganche
- F** Attelage
- FIN** Vetokoukut
- GB** Towing hitch
- I** Gancio di traino
- N** Tilhengerfeste
- NL** Trekhaken
- S** Dragkrok
- PL** Haki holownicze

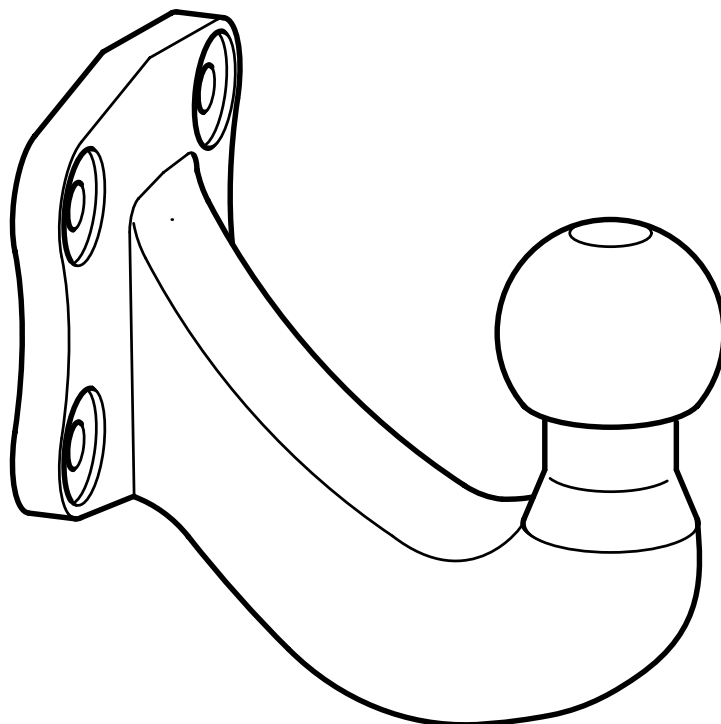

Ausgabe 14/99





Montage- und Betriebsanleitung Kupplungskugel mit Halterung (KmH)

Westfalia-Bestell-Nr.: 329 062
Typ: 329 062
EG-Genehmigungszeichen nach Richtlinie 94/20/EG: e13 00-0585

Verwendungsbereich: Für Kraftfahrzeuge mit Endquerträger bzw. Anhängerböcke die ein Lochbild 56 x 83 mm werkseitig aufweisen.

Technische Daten:

Der geprüfte D-Wert beträgt 23,5 kN. Dieser entspricht zum Beispiel einer Anhängelast von 3500 kg und einem zulässigen Gesamtgewicht von 7500 kg. Die geprüfte Stützlast beträgt 150 kg.

Für den Fahrbetrieb sind die Angaben des Fahrzeugherstellers bzgl. Anhängelast und Stützlast maßgebend, wobei die geprüften Werte der KmH nicht überschritten werden dürfen.

Hinweise:

Die KmH ist ein Sicherheitsteil und darf nur von Fachpersonal montiert werden. Sofern Ersatzteile erforderlich werden, dürfen auch diese nur von Fachpersonal am unbeschädigten Originalteil verbaut werden.

Jegliche Änderungen bzw. Umbauten an der KmH sind unzulässig. Sie führen überdies zum Erlöschen der Betriebserlaubnis.

Bei Fahrt mit Anhänger sind die Fahrthinweise in der Betriebsanleitung des Fahrzeugherstellers zu beachten.

Die Anhänger müssen mit einer entsprechenden Zugkugelkupplung ausgerüstet sein. Muß durch den Anbau der KmH die Abschleppöse entfernt werden, dient die KmH als Ersatz hierfür, sofern die zulässige Anhängelast nicht überschritten wird und der Abschleppvorgang auf verkehrsüblichen Straßen erfolgt.

Die Kugel bzw. Kupplung ist sauber zu halten und zu fetten.

Der Durchmesser der Kugel ist von Zeit zu Zeit zu überprüfen. Sobald an einer beliebigen Stelle eine Verschleißgrenze von 49,0 mm erreicht ist, darf die KmH aus Sicherheitsgründen nicht mehr benutzt werden.

Die Anbaumaße und Freiraummaße nach Anhang VII, Abbildung 30 der Richtlinie 94/20/EG sind zu gewährleisten. Der nachträgliche Anbau der mechanischen Verbindungseinrichtung ist entsprechend den Festlegungen in Anhang I, Nr. 5.10. nach den Anforderungen des Anhangs VII der Richtlinie 94/20/EG zu prüfen (Anbauabnahme durch Technischen Sachverständigen/Dienst).

Die KmH sollte dann bei nächster Gelegenheit in die Fahrzeugpapiere eingetragen werden. Diese Montageanleitung ist den Kfz. - Papieren beizufügen.

Allgemeine Montagehinweise :

Isoliermasse bzw. Unterbodenschutz am Kfz. - falls vorhanden - im Bereich der Anlagefläche der KmH entfernen. Blanke Karosseriestellen mit Rostschutzfarbe bestreichen.

Elektrische Anlage 7-polig gemäß DIN V 72570 montieren.

Elektrische Anlage 13-polig gemäß ISO 11446 montieren.

Sämtliche Befestigungsschrauben der KmH nach ca. 1000 Anhänger-km nachziehen.

Diese KmH einschließlich aller Montageteile wiegt 3,5 kg. Bitte berücksichtigen Sie, daß sich das Leergewicht Ihres Kfz. nach Montage der KmH um diesen Betrag erhöht.

Montageanleitung:

Die KmH an den Endquerträger des Kfz. bzw. an den Anhängerböck mit vier Schrauben M 10 der Festigkeitsklasse 10.9, Scheiben und Muttern M 10 der Festigkeitsklasse 10 festschrauben.

Anzugsdrehmoment: für M 10 = 65 Nm + 10 %

Änderungen vorbehalten.

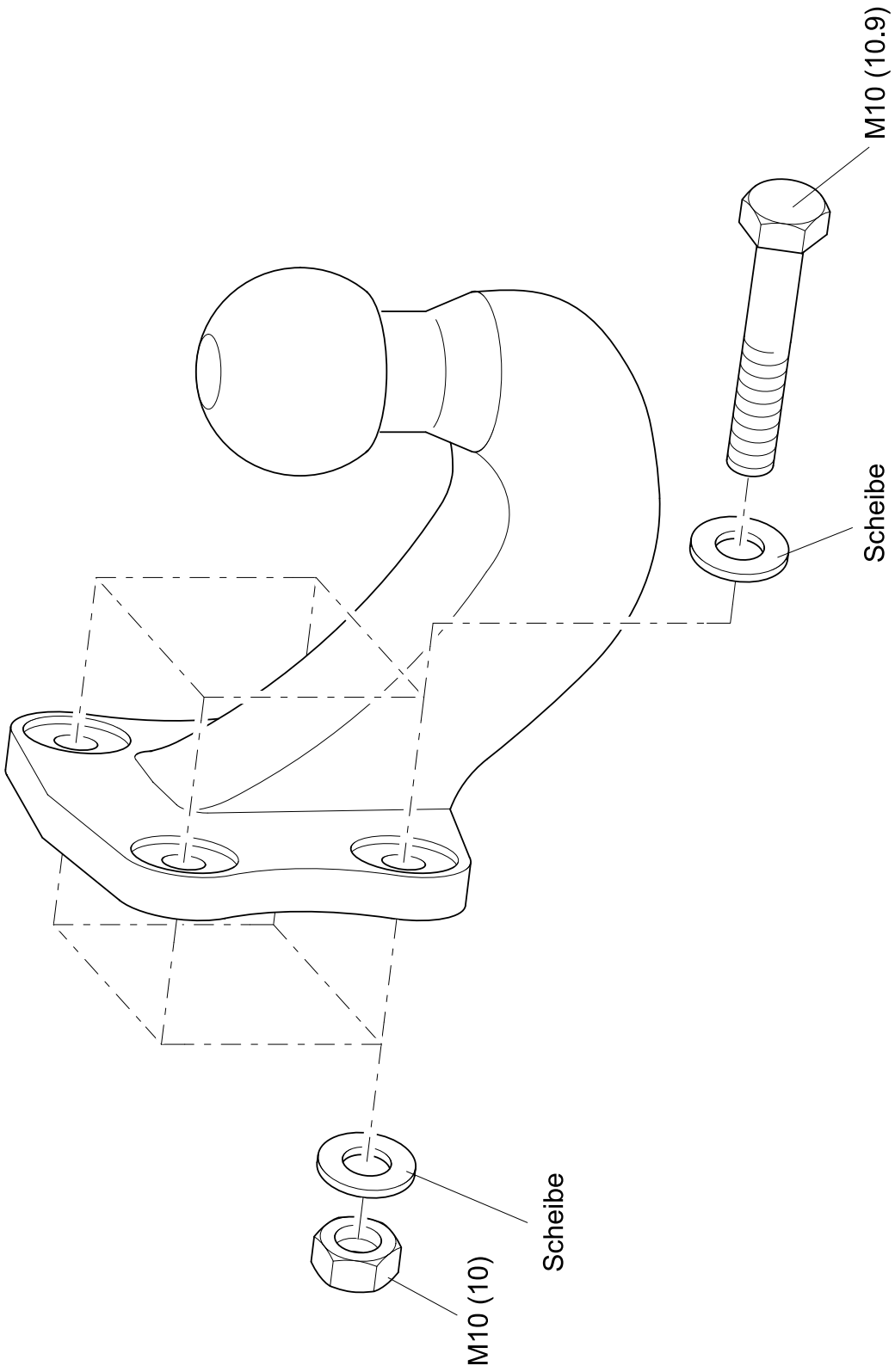



Montage- og driftsanvisning

Anhængertræk

Westfalia bestillingsnr.: 329 062
Type: 329 062
EU-godkendelsestegn iflg. retningslinie 94/20/EF: e13 00-0585

Anvendelsesområde: Til lastbiler med endetværdrager henh. Anhængerbukke, der har et hulbillede på 56 x 83 mm fra fabrikken.

Tekniske specifikationer:

Den kontrollerede D-værdi udgør 23,5 kN. Dette svarer f.eks. til en anhængerlast på 3500 kg og en tilladt totalvægt på 7500 kg. Den kontrollerede støttelast udgør 150 kg. Til kørselsdrift er køretøjsfabrikantens oplysninger angående anhængerlast og støttelast bestemmende, hvorved de kontrollerede værdier ikke må overskrides.

Henvisninger:

Anhængertræk er en sikkerhedsrelevant del og må udelukkende blive monteret af fagfolk. Hvis det er nødvendigt med reservedele, må disse også udelukkende monteres på de originale dele af fagfolk.

Enhver ændring henh. ombygning af anhængertræk er forbudt. Disse vil føre til et ophør af driftstilladelsen.

Ved kørsel med anhænger skal man være opmærksom på og overholde kørselshenvisningerne i køretøjsfabrikantens brugsanvisning.

Anhængerne skal være udstyret med en tilsvarende trækkuglekobling.

Hvis man bliver nødt til at fjerne bugseringsøjet pga. monteringen af anhængertræk, har anhængertræk til formål at fungere som erstatning for denne, såfremt at den tilladte anhængerlast ikke bliver overskredet og at bugseringsprocessen sker på normale færdselsårer.

Kuglen henh. koblingen skal holdes ren og smøres.

Kuglens diameter skal fra tid til anden kontrolleres.

Når diameteren har nået en slitagegrænse på 49 mm på et vilkårligt sted, må anhængertræk ikke længere anvendes af sikkerhedsmæssige årsager.

Monteringsmålene og målene for luftrum er garanterede iflg. tillæg VII, figur 30 for retningslinien 94/20/EF. Montering af mekaniske forbindelsesordninger skal kontrolleres i overensstemmelse med fastlæggelserne i tillæg 1, nr. 5.0 iflg. kravene i tillæg VII for retningslinien 94/20/EF.

anhængertræk skal registreres i registreringspapirene.

Denne monteringsanvisning skal vedlægges registreringspapirene.

Generelle montagehenvisninger:

Hvis en isolermasse henh. undervognsbeskyttelse er til stede på køretøjet, skal denne fjernes fra området omkring anhængertræk-anlægsfladen. Blanke karosseridele skal males over med rustbeskyttelsesfarve.

Elektrisk anlæg 7-polet monteres iflg. DIN V 72750.

Elektrisk anlæg 13-polet monteres iflg. ISO 11446.

Alle fastgørelsesskruer på anhængertræk skal efterspændes efter ca. 1000 kørsel med anhænger.

Denne anhængertræk inkl. alle montagedele vejer 3,5 kg. Vær venligst opmærksom på, at Deres køretøjs egenvægt bliver forhøjet med denne vægt, når anhængertræk er monteret på køretøjet.

Montageanvisning:

KmH skal fastskrues ved endetværdrageren på køretøjet henh. Ved anhængerbukken med fire skruer M 10 af styrkeklassen 10.9, skiverne og møtrikkerne M10 af styrkeklasse 10.

Startdrejemoment. For M10 = 65 Nm + 10%

Retten til ændringer forbeholdes.

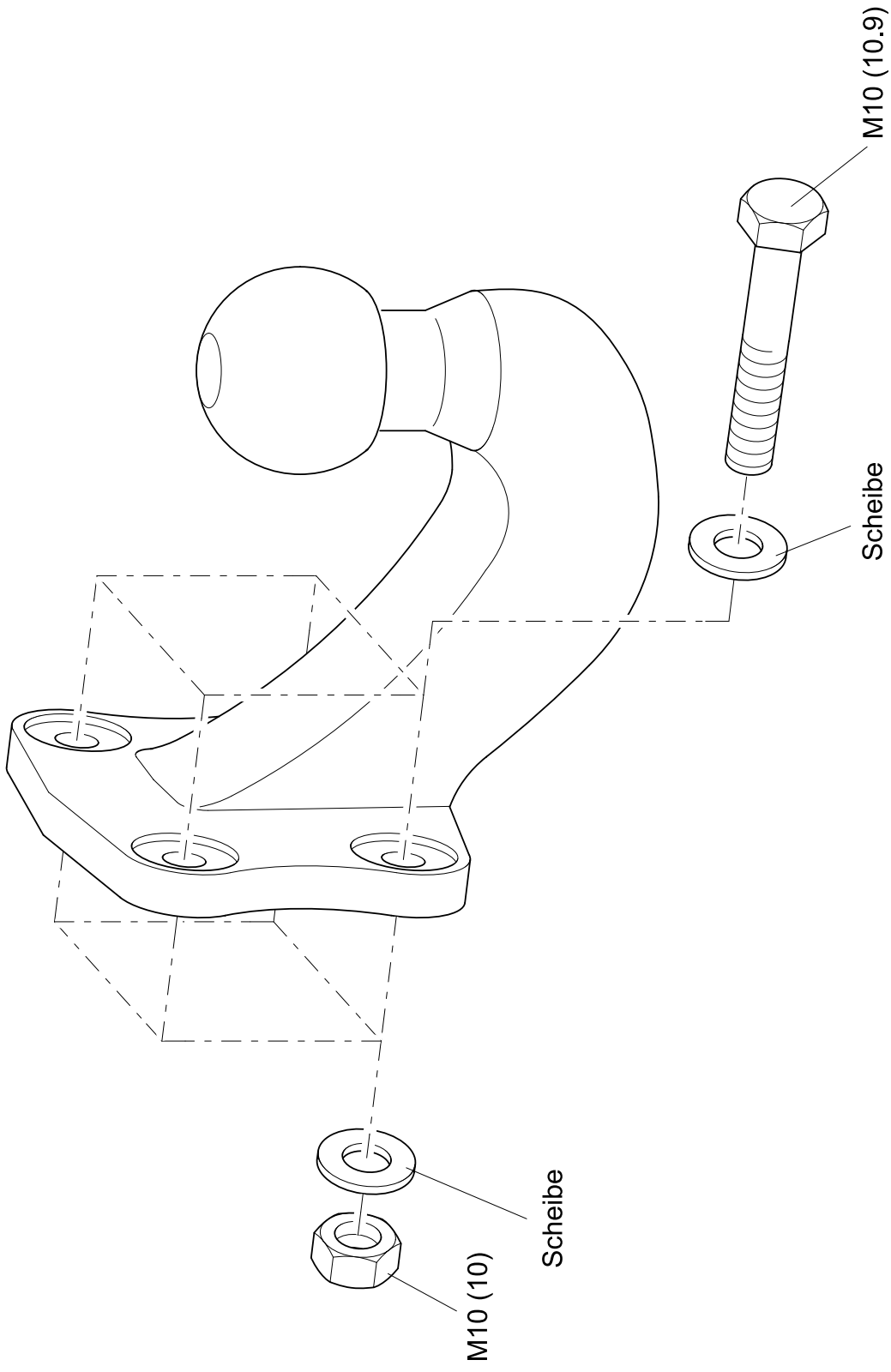

E

Instrucciones de servicio y montaje del enganche esférico con fijación

Núm. de pedido Westfalia:	329 062
Modelo:	329 062
Marca de autorización CE según la normativa 94/20/CE:	e13 00-0585

Ambito de aplicación: Para vehículos con travesaño final o caballetes de fijación con una disposición de orificios 56 x 83 mm de fábrica.

Datos técnicos:

El valor D verificado es de 23,5 kN. Esto representa, p.ej., una carga de remolque de 3500 kg. y un peso total autorizado de 7500 kg. La carga de apoyo verificada es de 150 kg. Para la circulación son normativos los datos del fabricante del vehículo en lo referente a carga de remolque y carga de apoyo, no debiéndose sobrepasar los valores verificados para el dispositivo de enganche.

Indicaciones:

El enganche esférico es un elemento de seguridad y debe ser montado únicamente por personal especializado. En caso de ser necesario el montaje de piezas de repuesto, éstas deben ser montadas asimismo por personal especializado.

No está autorizado efectuar modificaciones o adiciones en el enganche esférico. Estas originarían la anulación del certificado de aptitud técnica.

Obsérvense las indicaciones contenidas en la documentación del vehículo relativas a la circulación con remolque.

Los remolques deben estar dotados del correspondiente enganche esférico. Si debido al montaje del dispositivo de enganche resulta preciso desmontar la argolla de remolque, el dispositivo de enganche puede utilizarse para el remolcado de otro vehículo, en tanto no se sobrepase la carga de remolque autorizada y se efectúe el remolcado por calzadas abiertas al tráfico.

Mantener limpia y engrasada la bola o asiento esférico.

Deberá comprobarse de tiempo en tiempo el diámetro del asiento esférico.

Si en cualquier zona se advierte que el diámetro alcanza los 49,0 mm debe dejar de utilizarse el enganche esférico por motivos de seguridad.

Quedan garantizadas las medidas de montaje y espacio libre según lo dispuesto en el anexo VII, figura 30, de la normativa 94/20/CE. Debe verificarse el montaje ulterior del dispositivo mecánico de unión según lo especificado en el anexo I, núm. 5.10, basado en los requisitos fijados por el anexo VII de la normativa 94/20/CE (control de montaje por especialista/servicio técnico).

El montaje del enganche esférico para remolque debe anotarse en la documentación del vehículo.

Guardar estas instrucciones de montaje con la documentación del vehículo.

Indicaciones generales de montaje:

Eliminar la masilla aislante o la protección de bajos del vehículo - en caso de existir - en la zona de la superficie de apoyo del dispositivo de enganche. Aplicar pintura protectora anticorrosión a las superficies desnudas de la chapa.

Montar la instalación eléctrica de 7 polos según DINV 72570.

Montar la instalación eléctrica de 13 polos según ISO 11446.

Reapretar todos los tornillos de fijación del dispositivo de enganche después de aprox. 1000 km de remolcado.

Este enganche esférico, incluidas todas las piezas de montaje, pesa 3,5 kg. Tenga en cuenta que el peso en vacío de su vehículo aumentará en dicha cantidad al montar el enganche esférico.

Instrucciones de montaje:

Atornillar el enganche esférico con fijación al travesaño final del vehículo, o al caballete de fijación, con cuatro tornillos M 10 de clase de resistencia 10.9, arandelas y tuercas M 10 de la clase de resistencia 10.

Par de apriete: para M 10 = 65 Nm + 10 %

Reservado el derecho a introducir modificaciones.

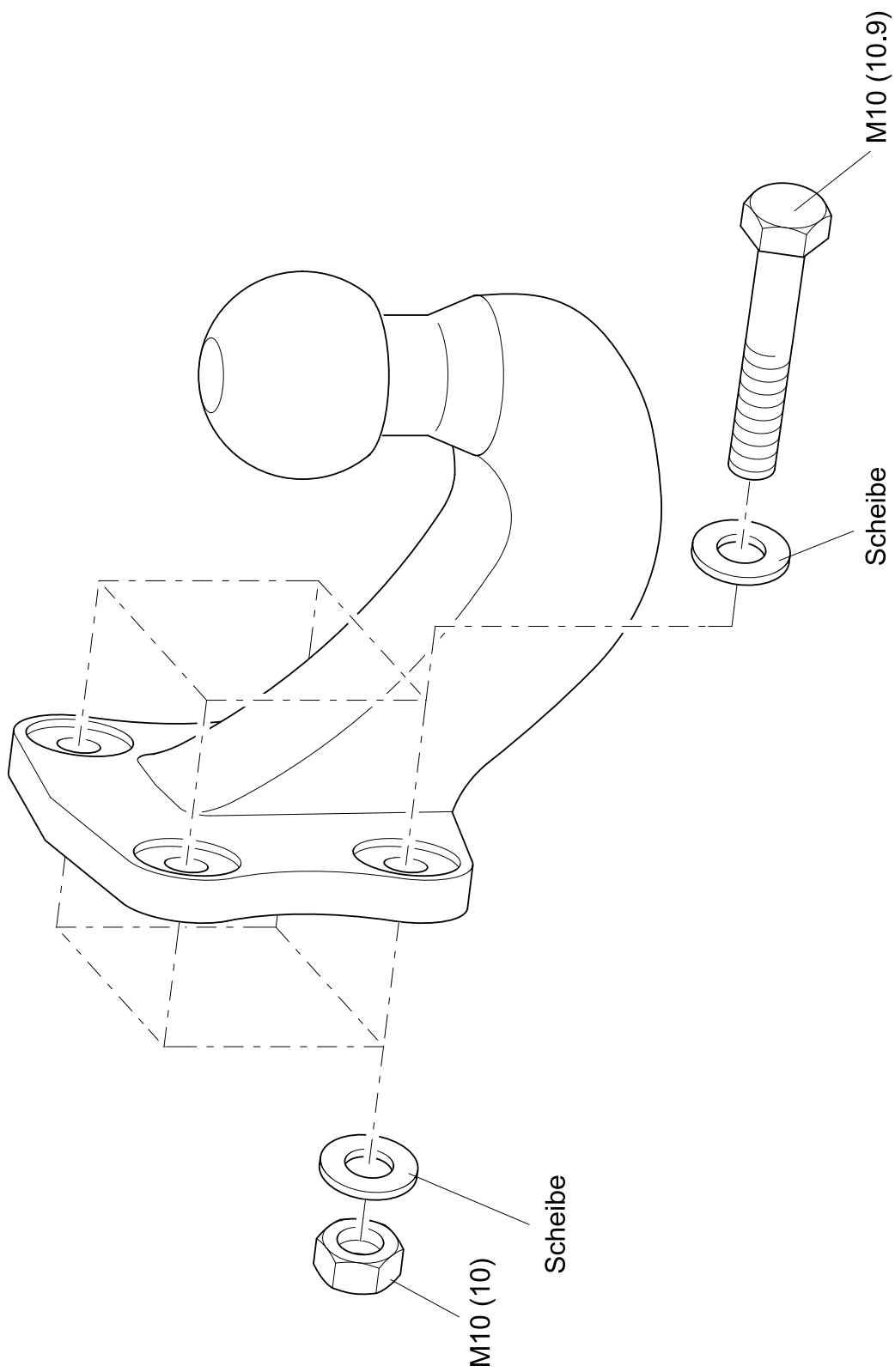

F

Instructions de montage et d'emploi

Boule d'attelage avec support

Référence Westfalia:	329 062
Type:	329 062
Référence d'homologation CE selon la directive 94/20/CE:	e13 00-0585

Domaine d'utilisation: Pour les véhicules avec poutres transversales d'extrémité ou attache-remorques qui, à l'usine, ont une configuration de perçage de 56 x 83 mm.

Caractéristiques techniques:

La valeur D contrôlée est de 23,5 kN. Celle-ci correspond par exemple à une charge remorquée de 3500 kg et à un poids total admissible de 7500 kg. La charge d'appui contrôlée est de 150 kg. Les indications du constructeur du véhicule concernant la charge remorquée et la charge d'appui sont déterminantes pour la marche du véhicule; toutefois, il ne faut pas dépasser les valeurs contrôlées.

Remarques:

La boule d'attelage est une pièce de sécurité qui doit seulement être montée par des spécialistes. Si des pièces de rechange sont nécessaires, celles-ci doivent aussi être montées seulement par des spécialistes sur la pièce d'origine non endommagée.

Toutes modifications ou transformations sur la boule d'attelage sont interdites. Ces modifications entraînent alors l'annulation de l'autorisation de mise en circulation.

Si on circule avec une remorque, il faut respecter les informations concernant la marche figurant sur les instructions d'emploi du constructeur du véhicule.

Les remorques doivent être équipées d'un attelage à boule de traction correspondant. Si l'anneau de remorquage doit être enlevé pour le montage de la boule d'attelage avec support, cette boule d'attelage sert alors de dispositif de remplacement dans la mesure où la charge de remorquage admissible n'est pas dépassée et si le remorquage est effectué sur des routes pour circulation normale.

La boule ou l'attelage doivent être maintenus propres et il faut les graisser.

De temps en temps, il faut contrôler le diamètre de la boule.

Dès qu'à un endroit quelconque, on atteint le diamètre de 49 mm ou moins, pour des raisons de sécurité, il ne faut plus utiliser la boule d'attelage et son support.

Les cotes de montage et de dégagement suivant l'annexe VII, figure 30, de la Directive 94/20/CE sont garanties. Le montage postérieur du dispositif de liaison mécanique doit être contrôlé conformément aux spécifications se trouvant sur l'annexe I, N° 5.10 suivant les prescriptions de l'annexe VII de la Directive 94/20/CE (réception technique du montage par un expert agréé ou par le service de contrôle technique).

La boule d'attelage doit être inscrite sur les documents d'immatriculation du véhicule à la prochaine occasion.

Ces instructions de montage doivent être jointes aux documents du véhicule.

Indications générales de montage:

S'il y en a, enlever le mastic isolant et/ou la couche de protection du dessous de caisse sur le véhicule, au voisinage de la surface d'appui de la boule d'attelage. Badigeonner d'une couche antirouille les surfaces nues de la carrosserie en utilisant de la peinture antirouille.

Monter l'installation électrique à 7 pôles suivant la norme DINV 72 570.

Monter l'installation électrique à 13 pôles suivant la norme ISO 11446.

Au bout d'environ 1.000 km de remorquage resserrer toutes les vis de fixation de la boule d'attelage et du support.

Cette boule d'attelage et le support, y compris toutes les pièces de montage, pèsent 3,5 kg. Veuillez donc tenir compte que la poids à vide de votre véhicule, après le montage de la boule d'attelage et du support, augmente de cette valeur.

Instructions de montage:

Visser à fond la pièce "KmH" (accouplement avec support) sur la traverse de l'extrémité du véhicule ou sur le support de remorquage en utilisant les 4 vis M 10 de la classe de résistance 10.9 et les écrous M 10 de la classe de résistance 10.

Couple de serrage: pour M 10 = 65 Nm + 10 %

Tous droits de modifications réservés.

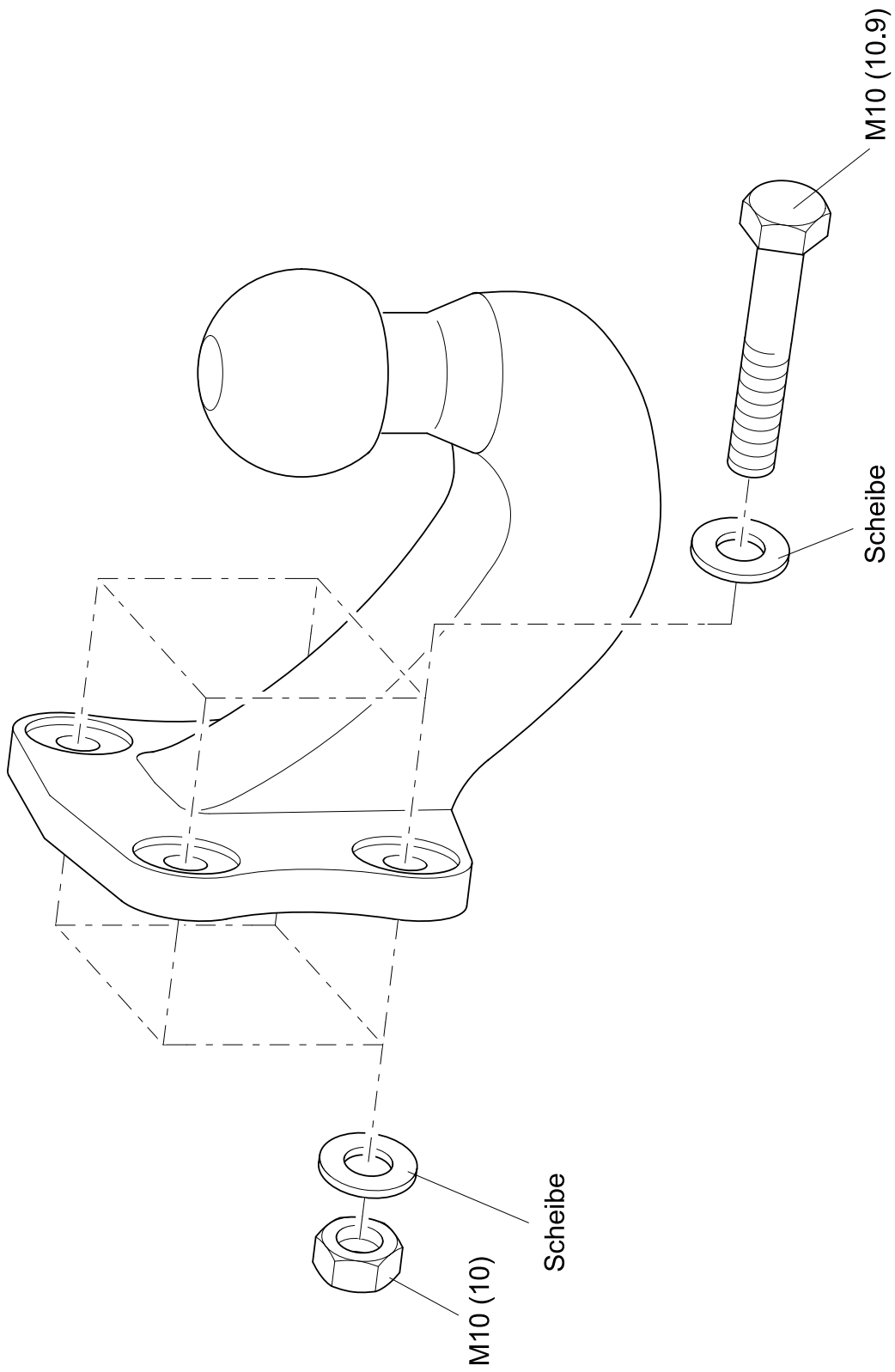



Asennus- ja käyttöohje

KytKentäkuula ja kiinnitysosa

Westfalian tilausnumero: 329 062
Tyyppi: 329 062
EU-hyväksyntä direktiivin 94/20/EG mukaan: e 13 00-0585

Käyttöalue: Ajoneuvoja varten joissa on tehtaalla reikäkuviolla 56 x 83 varustettu takapoikittaispalkki tai vetolaitekehikko.

Tekniset tiedot:

Testattu D-arvo on 23,5 kN. Tämä vastaa esimerkiksi 3500 kg:n perävaunukuormaa ja 7500 kg:n sallittua kokonaispainoa. Testattu tukikuorma on 150 kg. Ajoneuvokäytössä on noudatettava ajoneuvovalmistajan antamia perävaunupainoja ja tukikuormia. Testikuormia ei saa kuitenkaan ylittää.

Ohjeita:

Perävaunun vetolaite on turvallisuuteen vaikuttava osa, jonka saa asentaa vain ammattitaitoinen asentaja, ja korjauksissa on käytettävä virheettömiä alkuperäisosa. Mitään rakennemuutoksia ei saa tehdä. Muutokset johtavat lisäksi käyttöluvan peruuntumiseen.

Ajoneuvovalmistajan antamia ohjeita on noudatettava ajettaessa perävaunun kanssa. Perävaunu on varustettava asianmukaisella vetokytkimellä. Jos vetosilmukka on irrotettava Perävaunun vetolaite:n asennuksen yhteydessä, voidaan Perävaunun vetolaite:ta käyttää sen sijasta edellyttäen, että sallittua perävaunukuormaa ei ylitetä ja perävaunua vedetään vain yleisillä teillä.

Kuula ja vetokytkin on pidettävä puhtaina, ja ne on voideltava säännöllisesti.

Tarkista kuulan halkaisija säännöllisin välein.

Jos halkaisija on jossakin kohdassa 49 mm tai vähemmän, Perävaunun vetolaite:n käyttäminen ei ole turvallista.

Laitteisto vastaa direktiivin 94/20/EG liitteen VII kuvan 30 asennusmittoja ja vapaamittoja. Mekaanisen kytkentälaitteen jälkiasennus on koestettava direktiivin 94/20/EG liitteen VII vaatimusten ja liitteen I nro 5.10 ohjeiden mukaan. (Asennus hyväksyttävä teknisillä asiantuntijoilla / katsastusviranomaisilla).

Vetokoukkulaitteiston tiedot on ensi tilassa lisättävä ajoneuvon rekisteriotteeseen.

Tämä käyttöohje on liitettävä auton rekisteriotteeseen.

Yleiset asennusohjeet.

Poista ajoneuvon äänieristys- ja ruosteensuojamassa Perävaunun vetolaite:n kiinnityskohdista tarvittaessa. Suojaa paljaat metallipinnat ruosteensuojamaalilla.

Asenna 7-napainen sähköliitäntä normin DIN 72570 mukaisesti.

Asenna 13-napainen sähköliitäntä normin DIN 11446 mukaisesti.

Kiristä kaikki kiinnitysruuvit noin 1 000 vetokilometrin jälkeen.

Perävaunun vetolaite-laite painaa kiinnitystarvikkeineen 3,5 kg. Tämä paino on lisättävä ajoneuvon tyhjäpainoon.

Asennusohje:

Kiinnitä vetokoukkulaitteiston perusosa ajoneuvon takapoikittaispalkkiin tai vetolaitekehikkoon neljällä lujuusluokkaa 10.9 olevalla pultilla M 10 sekä neljällä lujuusluokkaa 10 olevalla välilevyllä ja mutterilla M 10.

Kiristysmomentti: M 10 varten = 65 Nm + 10 %

Oikeus muutoksiin pidätetään.

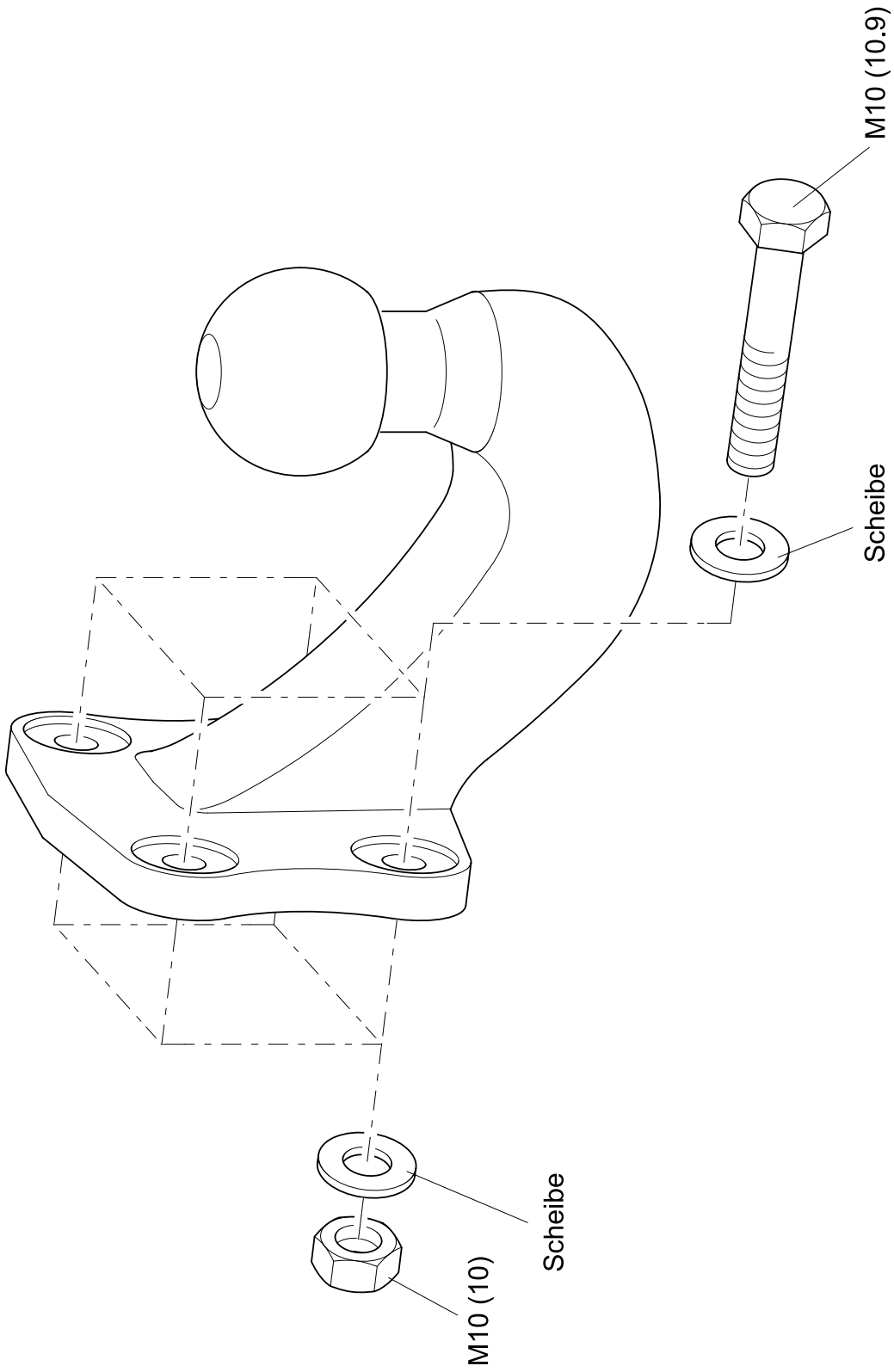

329 062 691 101



Installation and Operating Instructions

Towing bracket

Westfalia Order No.: 329 062
Type: 329 062
EC Approval No. as per Directive 94/20/EC: e13 00-0585

Application: Vehicles fitted with rear-end frame cross member or towbars with a hole pattern of 56 x 83 mm.

Technical Data:

The tested D-value is 23,5 kN. This corresponds, for example, to a towed weight of 3500 kg and a gross vehicle weight of 7500 kg. The tested trailer nose weight is 150 kg. For driving, the data of the vehicle manufacturer with regard to the towed weight and trailer nose weight are decisive, whereby the tested values of the towing bracket may not be exceeded.

Notes:

The towing bracket is a safety part and may only be mounted by specially trained personnel. Should spare parts be required, these may also only be mounted on the undamaged original-equipment part by specially trained personnel.

No changes or modifications to the towing bracket are permitted. Moreover, they lead to cancellation of authorization.

When driving with a trailer, observe the driving instructions in the vehicle manufacturer's operating instructions.

The trailer must be equipped with an appropriate towing coupling ball.

If installing the towing bracket necessitates the removal of the towing eye, the towing bracket serves as a replacement, provided the permissible towed weight is not exceeded and the towing takes place on normal roads.

The ball and coupling must be kept clean and greased.

Check the ball diameter from time to time.

As soon as a diameter of 49.0 mm is reached at any given point, the towing bracket may no longer be used for safety reasons.

The mounting and clearance dimensions specified in Annex VII, Figure 30 of Directive 94/20/EC are complied with. The retrofit of the mechanical coupling device must be inspected in accordance with the specifications in Annex I, No. 5.10 and in accordance with the requirements of Annex VII of Directive 94/20/EC (retrofit acceptance test by a Technical Expert/Inspectorate Service). The fact that the towing bracket has been mounted to the vehicle must be entered in the vehicle papers at the next possible opportunity (applies in Germany). The mounting instructions must be added to the vehicle papers.

General Installation Instructions:

If present, remove insulating compound and/or underseal in the area of the towing bracket contact surfaces. Coat bare bodywork with anti-corrosion paint.

Mount 7-pin electrical system as per DINV 72570.

Mount 13-pin electrical system as per ISO 11446.

Retighten all mounting bolts of the towing bracket after approx. 1,000 towing km.

This towing bracket including all mounting parts weighs 3,5 kg. Please take into account that the curb weight of your vehicle is increased by this amount after mounting the towing bracket.

Installation Instructions:

Bolt the CBB to the rear cross member of the vehicle or to the towing bracket with four bolts (M 10) of the property class 10.9, washers and nuts (M 10) of the property class 10.

Tightening torque: for M 10 = 65 Nm + 10 %

Subject to change.

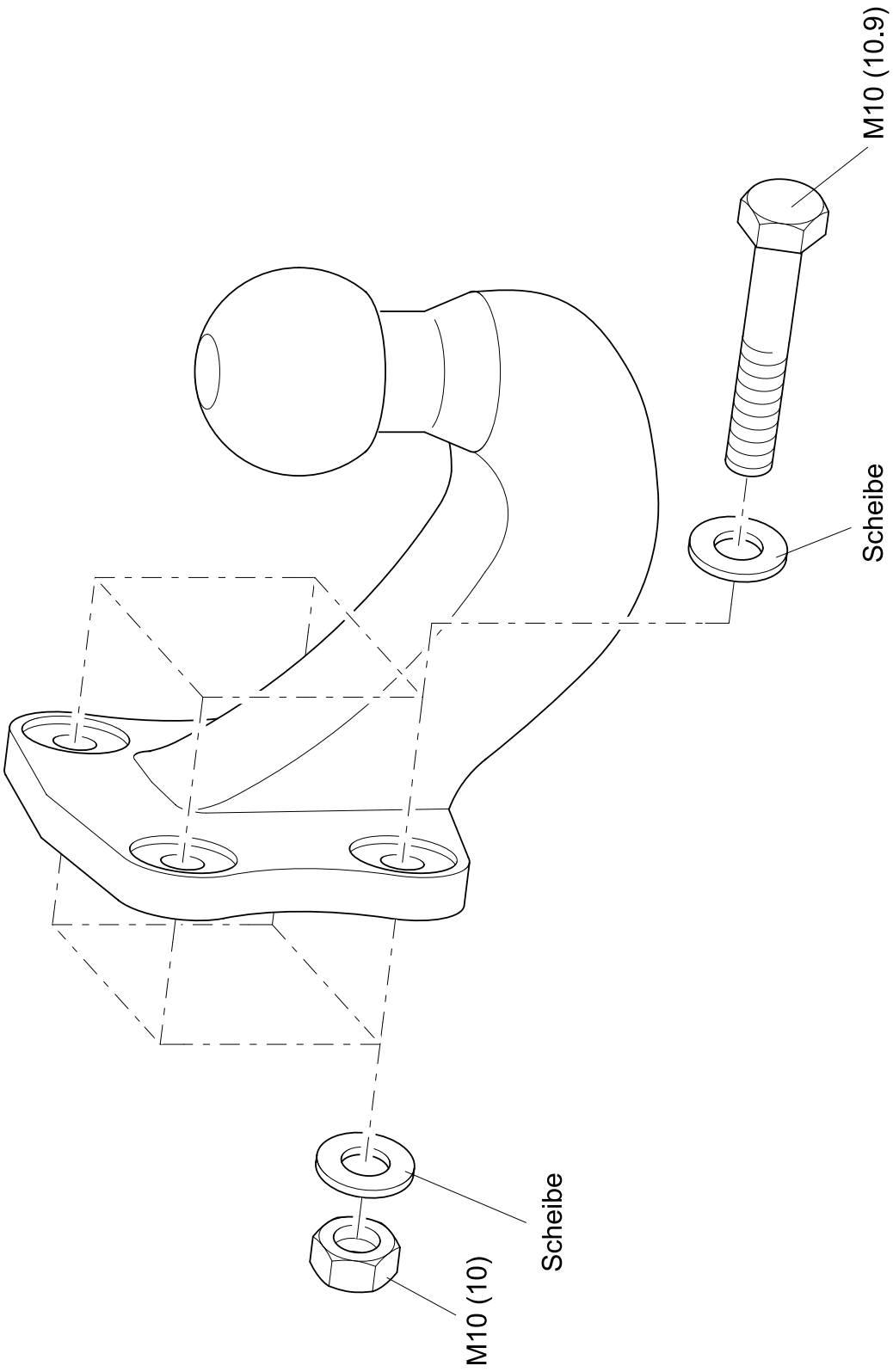



Istruzioni di montaggio e d'uso per la sfera del gancio di traino con supporto

codice Westfalia : 329 062
Tipo: 329 062
Marchio di omologazione CE secondo la normativa 90/4/20/CE: e13 00-0585

Campo d'impiego: Per veicoli con traversa terminale o supporto per rimorchio con schema forato 56 x 83 mm predisposto dal produttore.

Dati tecnici :

Il valore D controllato è pari 23,5 kN, che corrisponde ad esempio ad un peso rimorchiabile di 3500 kg e ad un peso totale ammesso di 7500 kg. Fanno fede tuttavia i dati riportati nel foglio complementare / libretto di circolazione. Il valore D controllato non dev'essere superato. Il carico di appoggio ammesso non dev'essere superiore a 150 kg.

Nota :

Il gancio di traino è un componente di sicurezza e dev'essere montato solo da personale specializzato. Se fossero necessari pezzi di ricambio, questi devono essere montati anche solo da personale specializzato sul particolare originale danneggiato.

Non è consentito apportare nessuna modifica o trasformazione al gancio di traino; tali operazioni comportano inoltre la decadenza dell'omologazione. Inoltre si estingue il permesso di guida.

Per l'uso del rimorchio attenersi alle indicazioni di marcia riportate nel libretto USO e MANUTENZIONE del costruttore dell'automezzo.

Il gancio di traino dev'essere impiegato unicamente per la trazione di rimorchi muniti del rispettivo gancio di traino. Se per l'attacco del gancio di traino dovesse essere rimosso l'occhiello di traino, il gancio di traino funge da rimpiazzo se il peso rimorchiabile ammesso non viene superato e l'operazione di traino ha luogo su normali strade di traffico.

La sfera e il giunto devono essere tenuti puliti e lubrificati.

Il diametro della sfera dev'essere controllato di tanto in tanto.

Non appena in un punto qualsiasi venisse raggiunto un diametro di 49 mm, per motivi di sicurezza non si dovrà più impiegare il gancio di traino.

Le dimensioni di montaggio e quelle libere sono garantite secondo l'appendice VII, figura 30 delle direttive 94/20 CE. Il montaggio successivo del dispositivo di collegamento meccanico dev'essere controllato in base alle definizioni riportate nell'appendice I, n. 5.10 secondo i requisiti dell'appendice VII delle direttive 94/20 CE (collaudo di montaggio da parte di un perito tecnico o di un ente tecnico).

Il gancio di traino dev'essere trascritto quindi alla prossima occasione nei documenti della vettura. Queste istruzioni per il montaggio devono essere allegate ai documenti dell'automezzo.

Indicazioni generali per il montaggio:

Asportare lo strato isolante o protettivo del pianale della vettura, se presente, dalla superficie d'appoggio del gancio di traino. Trattare le superfici grezze della carrozzeria con vernice antiruggine.

Montare l'impianto elettrico a 7 poli secondo DINV 1724.

Montare l'impianto elettrico a 13 poli secondo ISO 11446.

Riserrare dopo circa 1000 km d'uso del rimorchio tutte le viti di fissaggio del gancio di traino.

Questo gancio di traino, comprese tutte le parti di montaggio, ha un peso di 3,5 kg. Tener conto che questo peso si aggiunge al peso a vuoto dell'automezzo dopo il montaggio del gancio di traino.

Istruzioni di montaggio :

Avvitare il dispositivo di traino alla traversa terminale del veicolo o al supporto per rimorchio usando quattro viti M10, classe di rigidità 10.9, nonché rondelle e dadi M10, classe di rigidità 10.

Coppia di serraggio: per M10 = 65 Nm + 10%

Con riserva di modifiche.

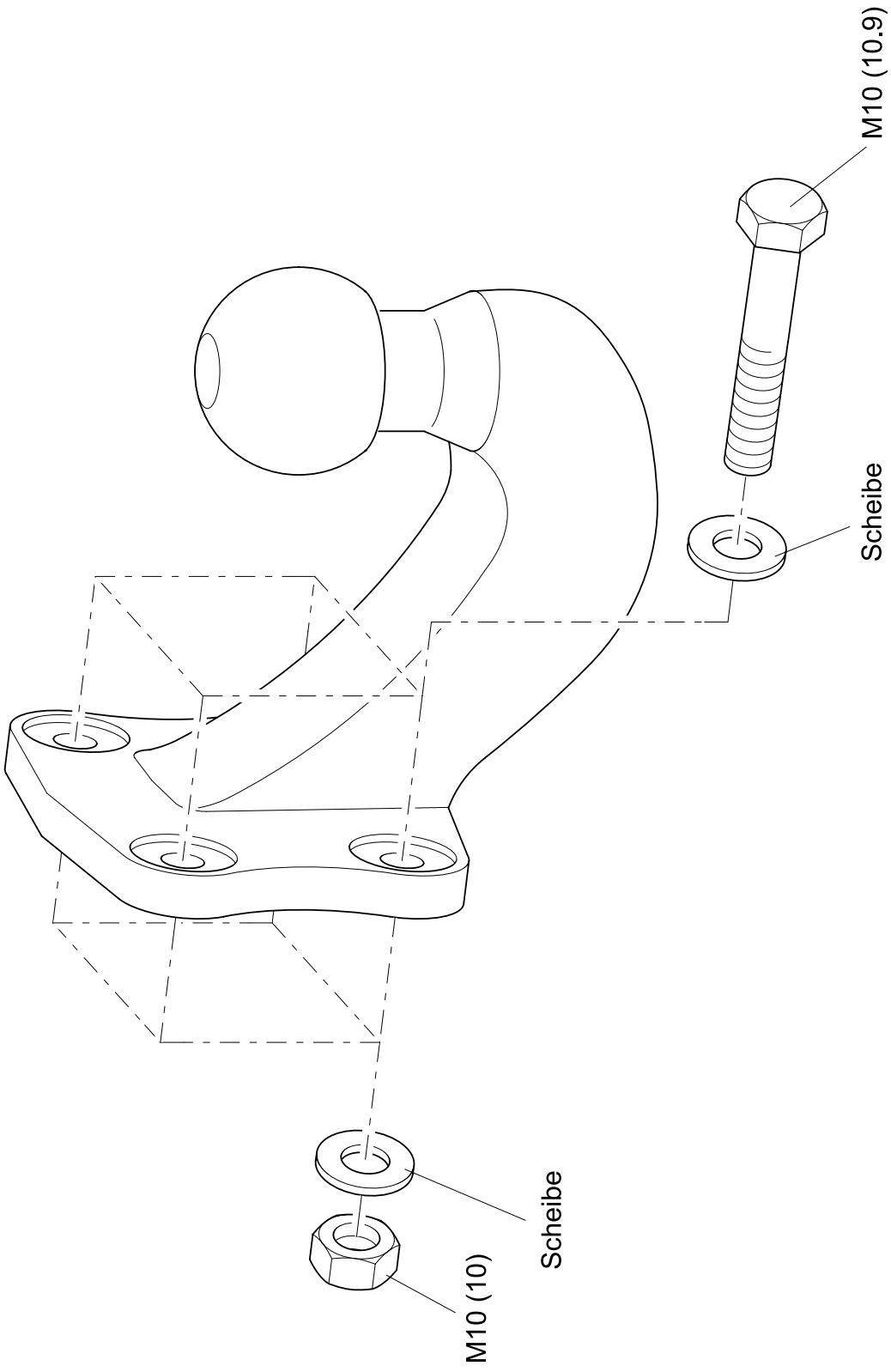



Monterings- og driftsveiledning Tilhengerfeste

Westfalia-bestillingsnr.:	329 062
Type:	329 062
EU-godkjenning (i hht. 94/20/EF):	e13 00-0585

Anvendelse: For biler med endetverrdrager hhv. trekkbukker med et ferdig hullmønster 56 x 83 mm.

Tekniske spesifikasjoner:

Den testede D-verdien er 23,5 kN. Dette tilsvarer for eksempel en tilhengerlast på 3500 kg og en tillatt totalvekt på 7500 kg. Den testede vertikallastningen er 150 kg. Det er imidlertid kjøretøyproduzentens spesifikasjoner for tilhengerlast og vertikallastning som er utslagsgivende, men de testede verdiene for kmf-enheten må ikke overskrides.

Merknader:

Tilhengerfeste-enheten er en sikkerhetsdel og må alltid monteres av fagpersonell. Hvis det er behov for reservedeler, skal også disse monteres av fagpersonell - på en uskadd originalenhet. Det er ikke tillatt å utføre endringer på eller ombygging av tilhengerfeste-enheten. Dette vil også føre til at driftstillatelsen annulleres.

Ved kjøring med tilhenger, må kjøreforskriftene i kjøretøyproduzentens bruksveiledning overholdes.

Tilhengerne må være utstyrt med en egnet kulekobling.

Hvis sleperingen må fjernes når tilhengerfeste-enheten skal monteres, kan tilhengerfeste-enheten fungere som erstatning for sleperingen, forutsatt at tilhengerlasten ikke overskrides, og at tilhengeren brukes på vanlige bilveier.

Kulen og kulestangen må holdes ren og smøres med fett.

Kulens diameter må måles fra tid til annen.

Hvis kulens diameter, målt på et vilkårlig valgt sted, er 49,0 mm eller mindre, kan tilhengerfeste-enheten ikke lenger benyttes av sikkerhetsmessige grunner.

Monteringsmål og klaringsmål garanteres i henhold til vedlegg VII, illustrasjon 30 i direktiv 94/20/EF. Hvis den mekaniske forbindelsesanordningen monteres senere, må den kontrolleres i samsvar med bestemmelsene i vedlegg 1, nr. 5.10 i henhold til spesifikasjonene i vedlegg VII i direktiv 94/20/EF (godkjennes av sakkyndig eller faglig instans).

Tilhengerfeste-enheten bør registreres i kjøretøypapirene ved første anledning.

Monteringsveiledningen skal vedlegges kjøretøypapirene.

Generelle merknader til monteringen:

Hvis det finnes isoleringsmasse eller understellsbehandling i berøringsområdet mellom kjøretøy og tilhengerfeste-enheten, må dette fjernes. Blanke punkter på karosseriet må behandles med rusthindrende maling.

7-polet elektrisk anlegg monteres i hht. DIN V 72570.

13-polet elektrisk anlegg monteres i hht. ISO 11446.

Alle festeskruer til kmf-enheten må etterstrammes etter ca. 1000 km kjøring med tilhenger.

tilhengerfeste-enheten inklusive alle monteringsdeler veier 3,5 kg. Vær oppmerksom på at kjøretøyets egenvekt forhøyes tilsvarende når tilhengerfeste-enheten er montert.

Monteringsveiledning:

Skru KmH (trekkstøtten med konsoll) fast på endetverrdragerne på bilen hhv. på trekkbukkene med fire skruer M 10 i fasthetsklasse 10.9, skiver og muttere M10 i fasthetsklasse 10.

Tiltrekkingsmoment: for M 10 = 65 Nm + 10 %

Med forbehold om endringer.

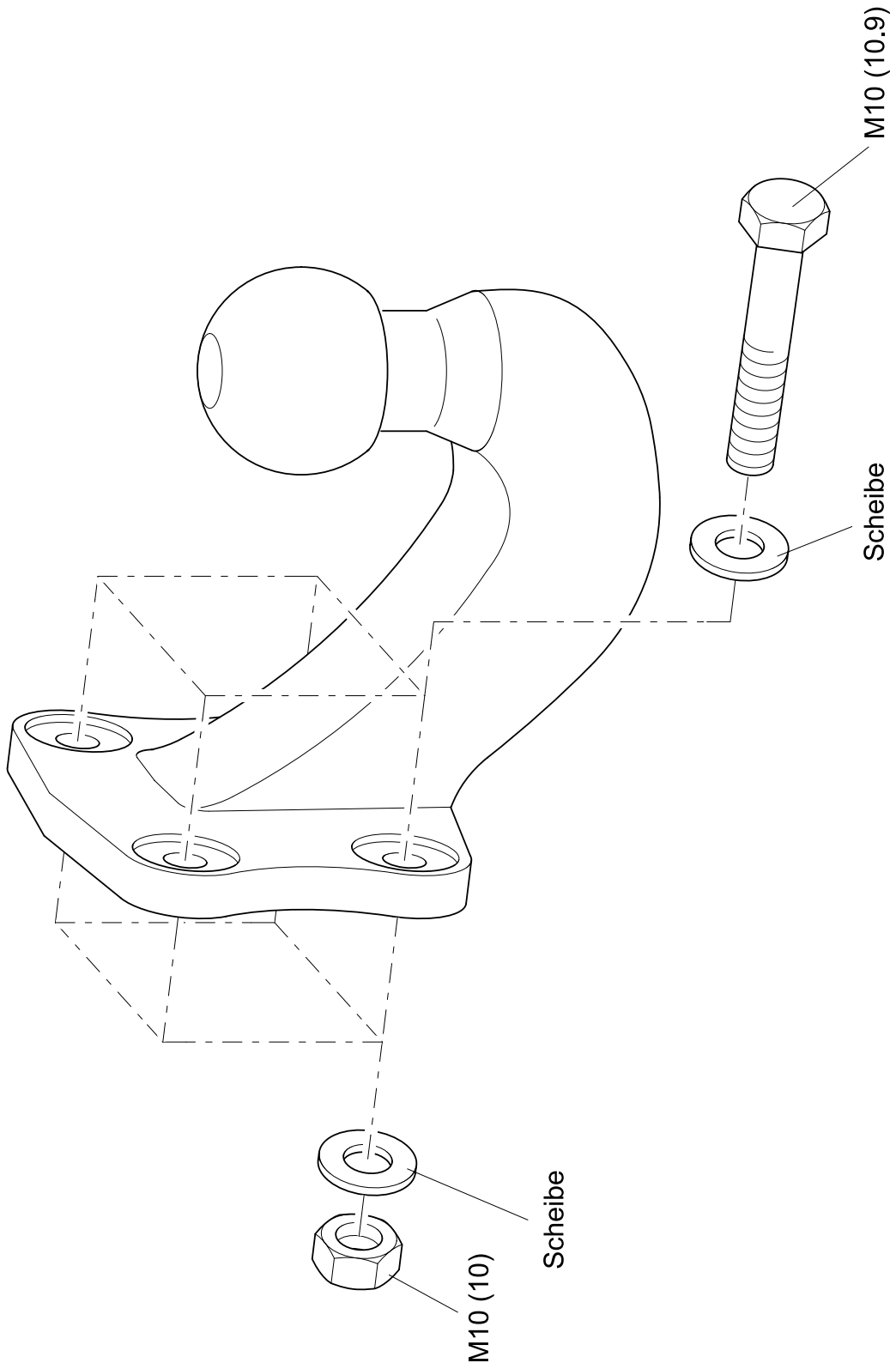

329 062 691 101



Montagehandleiding en gebruiksaanwijzing trekhaak

Westfalia-bestelnr.: 329 062
Type: 329 062
EG-goedkeuringsnr. volgens richtlijn 94/20/EG: e13 00-0585

Model: Voor voertuigen met achterdwarsbalk resp. trekbaak voor een trekhaakkoppeling waarin vanaf de fabriek gaten binnen een kader van 56 x 83 zijn aangebracht.

Technische gegevens:

De goedgekeurde D - waarde bedraagt 23,5 kN. Dit komt overeen met een getrokken gewicht van 3500 kg en een totaal gewicht van 7500 kg. De goedgekeurde maximale kogeldruk bedraagt 150 kg.

De specificaties van de voertuigfabrikant met betrekking tot het getrokken gewicht en de maximale kogeldruk zijn echter bindend. De goedgekeurde waarden mogen niet worden overschreden.

Opmerkingen:

De kogeltrekhaak met houder is een veiligheidsonderdeel dat uitsluitend door vakkundig personeel mag worden gemonteerd. Dat geldt ook voor vervanging van onderdelen, die uitsluitend door vakkundig personeel aan originele en onbeschadigde delen mogen worden bevestigd.

Elke wijzigingen c.q. aanpassing aan de trekhaak is niet toegestaan en heeft het vervallen van de homologatie (typegoedkeuring) tot gevolg. Bovendien hebben deze tot gevolg dat de typegoedkeur zal worden ingetrokken.

Bij het rijden met aanhangwagens dient rekening te worden gehouden met de desbetreffende aanwijzingen in het instructieboek van de voertuigfabrikant.

De aanhangwagens moeten van een passende trekkogelkoppeling zijn voorzien. Indien door de montage van de kogeltrekhaak met houder het sleepoog verwijderd moet worden, kan de trekhaak als vervanger dienen, mits het toelaatbare getrokken gewicht niet overschreden wordt en het voertuig over de openbare verkeersweg wordt gesleept.

De kogel, resp. koppeling moet schoongehouden en ingevet worden.

De diameter van de kogel moet van tijd tot tijd worden gecontroleerd. Zodra op een bepaalde plaats de diameter nog maar 49 mm of minder is, mag de kogeltrekhaak met houder om veiligheidsredenen niet meer worden gebruikt.

De inbouwmaten en de afmetingen van de vrije ruimte volgens annex VII, afb. 30 van de richtlijn 94/20/ED zijn gewaarborgd. De montage achteraf van de mechanische verbindinginrichting dient volgens de specificaties van annex I, nr. 5.10 en volgens de eisen van annex VII van de richtlijn 94/20/EG te worden gecontroleerd (goedkeur van de montage door technische deskundige/dienst).

De trekhaak dient dan zo spoedig mogelijk in het kentekenbewijs van het voertuig te worden aangetekend.

Deze montagehandleiding moet aan de documentatie van het voertuig worden toegevoegd.

Algemene opmerkingen voor de montage :

Verwijder het isolatiemateriaal, resp. de roestwerende laag aan de onderzijde van de wagen - indien aangebracht - op de plaatsen waar de kogeltrekhaak met houder moet worden bevestigd. Blanke metalen delen van het koetswerk behandelen met roestwerende verf vóór montage.

De elektrische installatie 7 - polig monteren volgens DINV 72570.

De elektrische installatie 13 - polig monteren volgens ISO 11446.

Alle bevestigingsbouten van de trekhaak met houder aandraaien nadat ca. 1000 km met de aanhangwagen is gereden.

Deze kogeltrekhaak met houder, inclusief van de montageonderdelen weegt 3,5 kg. Houdt u er rekening mee dat het eigen gewicht van het voertuig na het monteren van de trekhaak met dit gewicht is toegenomen.

Alleen voor Nederland:

Deze montagehandleiding dient vanwege het aanbrengen van de kogeltrekhaak met houder bij het onderzoek van het voertuig ten behoeve van de aanvulling/wijziging van het kentekenbewijs, aan de met het onderzoek belaste ambtenaar van de Rijksdienst voor het Wegverkeer ter inzage te worden overhandigd.

Montagehandleiding:

De trekhaak aan de einddwarsbalk van het voertuig c.q. aan de trekhaakbok met vier bouten M 10 van sterkteklasse 10.9, onderleggingen en moeren M 10 van sterkteklasse 10 monteren.

Aanhaalmoment: voor M 10 = 65 Nm + 10 %

Wijzigingen voorbehouden.

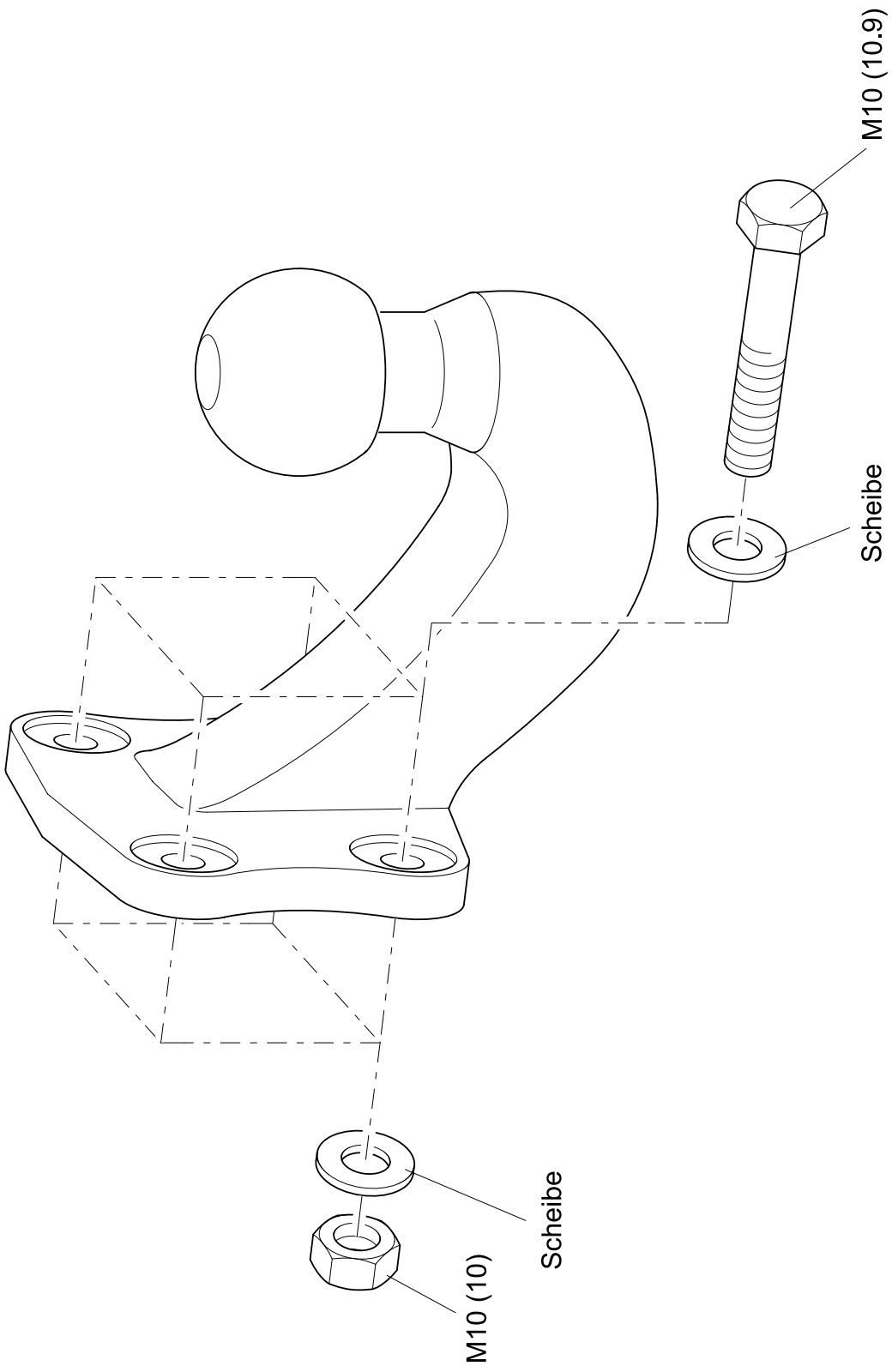



Monteringsanvisning Dragkrok

Westfalia best.-nr:	329 062
Typ:	329 062
EG-godkännande enligt riktlinje 94/20/EG:	e13 00-0585

Användningsområde: För bilar med bakre tvärbalkar resp släpvagnsbockar, som från fabriken har en hålbild på 56 x 83 mm.

Tekniska data:

Det kontrollerade D-värdet uppgår till 23,5 kN. Det motsvarar exempelvis en släpvagnslast på 3500 kg och en tillåten totalvikt på 7500 kg. Den kontrollerade stödlasten uppgår till 150 kg. Vid körning är fordonstillverkarens uppgifter resp släpvagnslasten och stödlasten normgivande, varvid de kontrollerade värdena inte får överskridas.

Anvisningar:

Dragkrok är en säkerhetsdel och får endast monteras av fackpersonal. I den mån reservdelar krävs, får även dessa endast monteras på oskadade originaldelar av fackpersonal. Inga ändringar resp modifieringar på en dragkrok är tillåtna. Sådana leder dessutom till att drifttillståndet upphör.

Vid färd med släpvagn skall man beakta hastighetsanvisningarna, som finns i biltillverkarens instruktionsbok.

Släpvagnarna måste vara utrustade med en lämplig släpvagnskoppling.

Måste bogseringsögla tas bort vid montering av dragkrok, så fungerar dragkrok som ersättning för denna, såvida den tillåtna släpvagnslasten inte överskrids och bogseringen sker på allmän väg.

Kulan resp kopplingen skall hållas ren och fettas in.

Kulans diameter skall kontrolleras då och då.

Så snart en diameter på 49,0 mm eller mindre mäts upp någonstans, får man av säkerhetsskäl inte längre använda dragkrok.

Monteringsmått och spelrumsmått enligt bilaga VII, bild 30 i riktlinje 94/20/EG är garanterade. Den kompletterande monteringen av den mekaniska förbindningsanordningen skall kontrolleras i enlighet med bestämmelserna i bilaga I, nr 5.10 enligt kraven i bilaga VII i riktlinje 94/20/EG. (Monteringskontroll skall ske genom tekniskt behörig fackperson).

dragkrok måste skrivas in fordonspapperen.

Denna monteringsanvisning skall bifogas fordonspapperen.

Allmänna monteringsanvisningar:

Tag bort ev isoleringsmassa resp underredsskydd på bilen i området kring anliggningsytan för dragkrok. Stryk på rostskyddsfärg på blanka karosseridelar.

Montera den 7-poliga elanläggningen enligt DIN V 72570.

Montera den 13-poliga elanläggningen enligt ISO 11446.

Efterdrag samtliga dragkrok-fästskruvar efter ca 1000 släpvagns-km.

Dragkrok med alla monteringsdelar väger 3,5 kg. Observera, att bilens tjänstevikt ökar med motsvarande vikt vid monteringen av dragkrok.

Monteringsanvisning:

Skurva fast KmHn på bilens bakre tvärbalk resp på släpvagnsbocken med fyra skruvar M10 i hållfasthetsklass 10,9, brickor och muttrar M10 i hållfasthetsklass 10.

Åtdragningsmoment för M10 = 65 Nm + 10 %

Med förbehåll för ändringar.

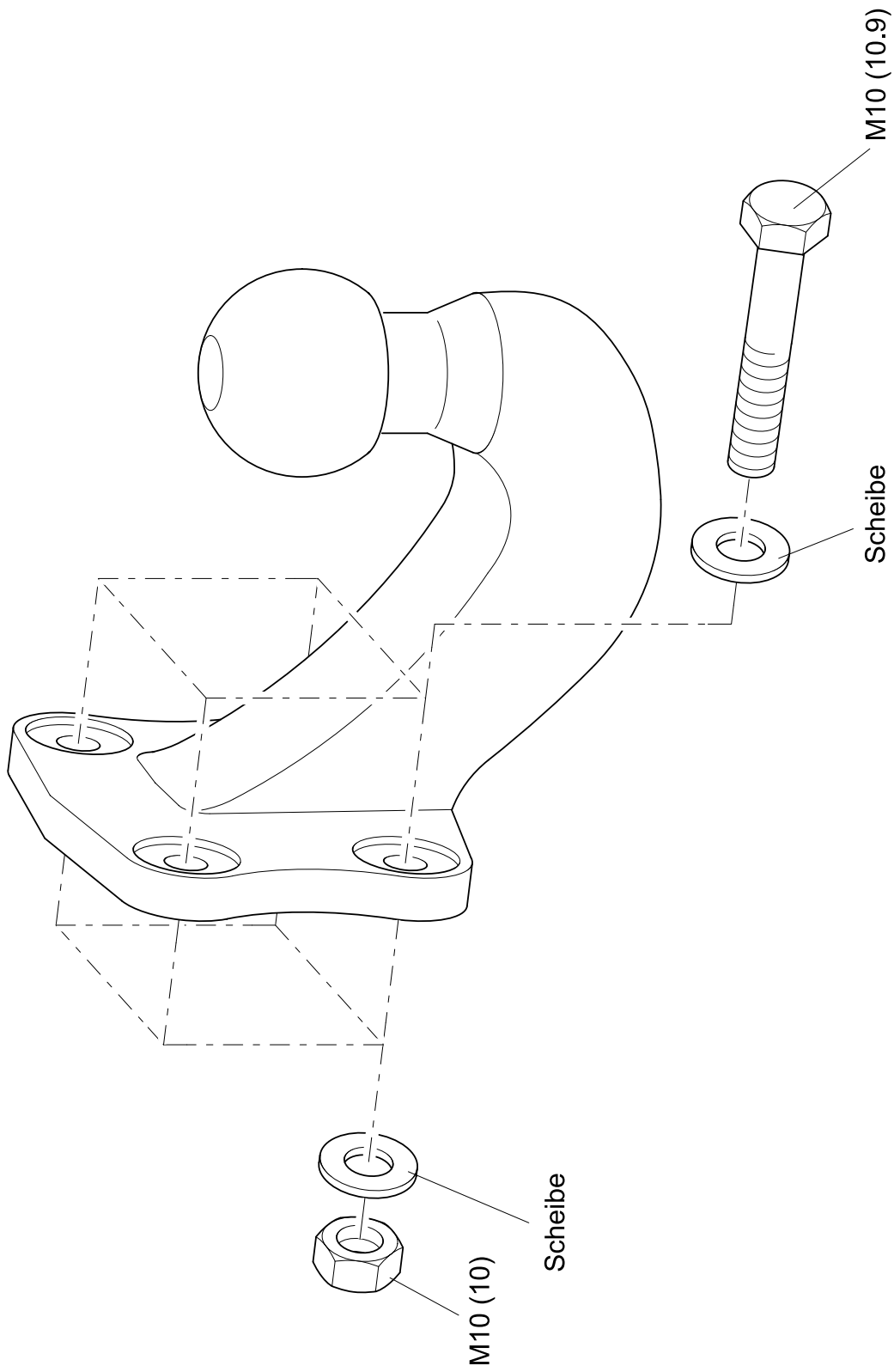



Instrukcja montażu i eksploatacji haka holowniczego z mocowaniem

Nr katalogowy firmy Westfalia: 329 062
Typ: 329 062
Znak dopuszczenia na terenie EWG według wytycznych 94/20/EG: e13 00-0585

Zastosowanie: Przeznaczone do stosowania w samochodach z tylnymi dźwigarami poprzecznym względnie kołami holowniczymi, które mają fabrycznie wykonane otwory na planie 56 x 83 mm.

Dane techniczne:

Sprawdzona wartość D wynosi 23,5 kN. Wartość ta odpowiada 3500 kg obciążenia przyczepowego oraz łącznemu dopuszczalnemu ciężarowi wynoszącemu 7500 kg. Sprawdzone obciążenie podparciowe wynosi 150 kg. Informacjami miarodajnymi są obciążenie przyczepowe i obciążenie podparciowe podawane przez producenta samochodu, przy czym sprawdzone wartości haka holowniczego nie mogą zostać przekroczone.

Zalecenia:

Hak holowniczy jest elementem wpływającym na bezpieczeństwo jazdy i może zostać zainstalowany wyłącznie przez wyspecjalizowany personel serwisowy. Jeśli wymagane jest zastosowanie części zamiennych, to również one mogą one zostać zainstalowane tylko przez wyspecjalizowany personel serwisowy.

Niedopuszczalne jest wprowadzanie jakichkolwiek zmian w konstrukcji haka holowniczego. Prowadzi to do wygaśnięcia pozwolenia na użytkowanie.

W czasie jazdy z przyczepą należy przestrzegać zaleceń zawartych w instrukcji eksploatacji dostarczonej przez producenta samochodu.

Przyczepy muszą być wyposażone w odpowiednie pociągowe złącze kulowe.

Jeśli w wyniku zainstalowania haka holowniczego wystąpi konieczność usunięcia zaczepu holowniczego, jego funkcję przejmuje hak, o ile nie zostanie przekroczone dopuszczalne obciążenie przyczepowe, a holowanie będzie odbywało się po zwykłych trasach komunikacyjnych.

Kulę względnie złącze należy utrzymywać w czystości i smarować.

Od czasu do czasu należy sprawdzić średnicę kuli. Jeżeli w dowolnym jej miejscu zostanie przekroczona granica zeszlifowania wynosząca 49,0 mm, hak holowniczy nie może być używany ze względów bezpieczeństwa jazdy.

Wymiary zainstalowania i odległości podane w załączniku VII, ilustracja 30 wg. wytycznych 94/20/EG są spełnione. Późniejsze zainstalowanie mechanicznego urządzenia łączącego musi zostać sprawdzone zgodnie z postanowieniami załącznika I, nr 5.10. odnośnie wymagań opisanych w załączniku VII wytycznych 94/20/EG (Odbiór zainstalowania urządzenia przez rzeczoznawcę/służbę techniczną). Informacja o haku holowniczym powinna zostać przy najbliższej okazji wprowadzona do dokumentów pojazdu. Niniejszą instrukcję montażu należy dołączyć do dokumentów samochodu.

Ogólne zalecenia dotyczące montażu:

W przypadku stwierdzenia zachodzenia masy izolacyjnej względnie osłony podpodłogowej w miejscu zainstalowania haka holowniczego należy ją usunąć. Odsłonięte miejsca karoserii pomalować farbą antykorozyjną.

Zamontować instalację elektryczną 7-przewodową według wytycznych normy DIN V72570. Zamontować instalację elektryczną 13-przewodową według normy ISO 11446.

Wszystkie śruby mocujące hak holowniczego należy dokręcić po przejechaniu ok. 1000 km z przyczepą.

Hak holowniczy włącznie ze wszystkimi elementami montażowymi waży 3,5 kg. Po zamontowaniu haka holowniczego należy uwzględnić zwiększenie wagi pustego samochodu o wyżej podaną wartość.

Instrukcja montażu:

Przykręcić hak holowniczy do tylnego dźwigara poprzecznego samochodu względnie do kozła holowniczego za pomocą czterech śrub M 10 o klasie wytrzymałości 10.9 podkładek i nakrętek M 10 o klasie wytrzymałości 10.

Moment dokręcający: dla M 10 = 65 Nm + 10 %

Zastrzega się możliwość wprowadzania zmian technicznych.

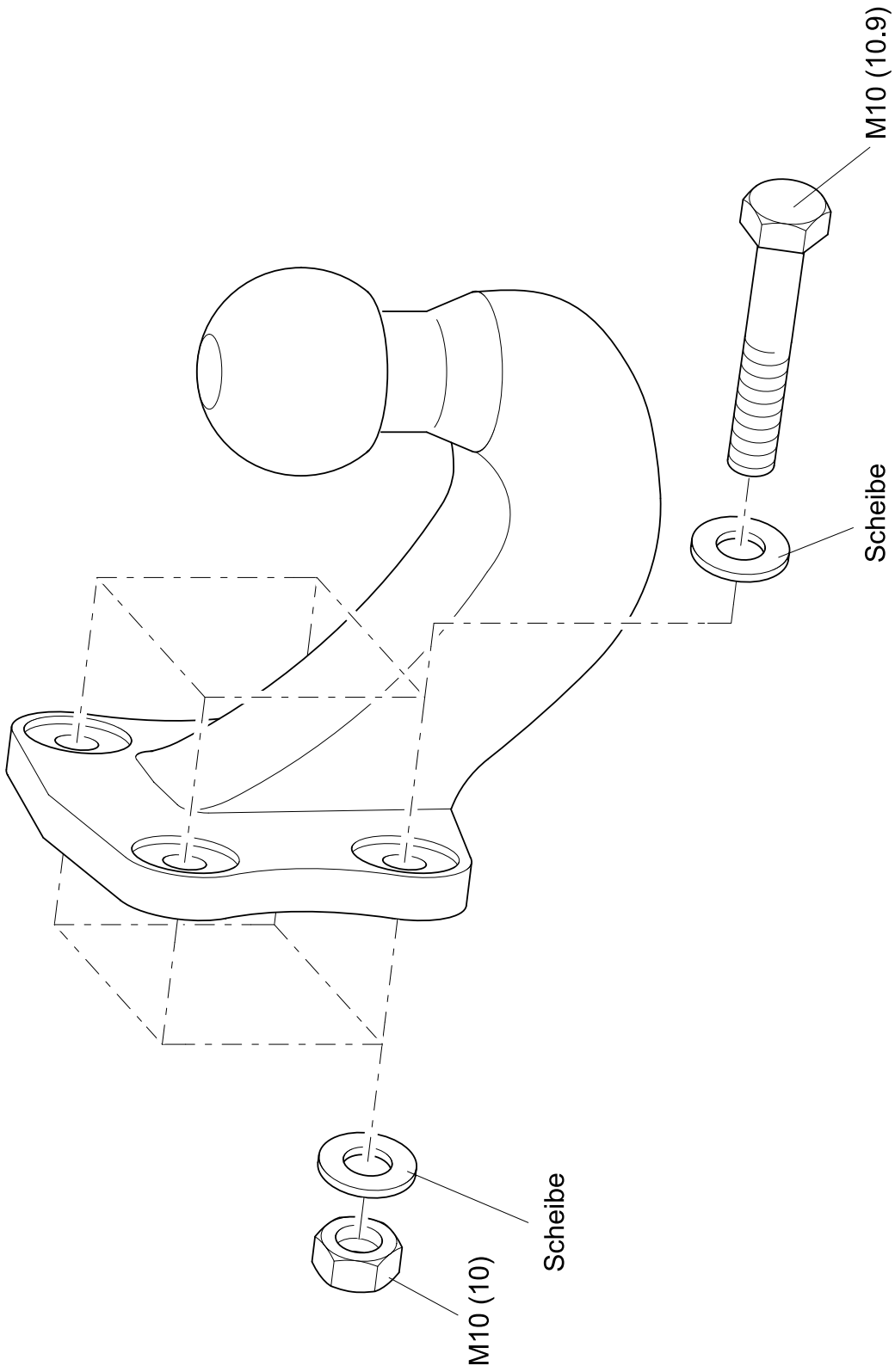

329 062 691 101